



Big-Bag-Entleerung



Merkmale:

- **Big-Bag-Einbringung mit Kettenzug oder Lasthebekreuz für Stapler.**
- **Verschiedene Entleerhilfen zur Unterstützung des Produktaustrages.**
- **Individuelle Austragdosiereinrichtungen, an das jeweilige Produkt angepasst.**
- **Staubdichte Auslaufanschlüsse.**

09/2021

Kontakt:

Oschatzer Waagen GmbH
Bahnhofstr. 37a
D-04758 Oschatz

www.Oschatzer-Waagen.de

Tel: +49 (0) 3435-971-600

Fax: +49 (0) 3435-971-601

Mail: info@oschatzer-waagen.com

Einsatzgebiete

In Bereichen, in denen lose Schüttgüter aus Großverpackungen in Prozesse eingebracht oder in kleinere Gebinde umgepackt werden sollen. Die unterschiedlichen Fließ- und Fördereigenschaften der Produkte bestimmen die Auswahl der Entleerhilfe und des Auslaufanschlusses.



Terminal

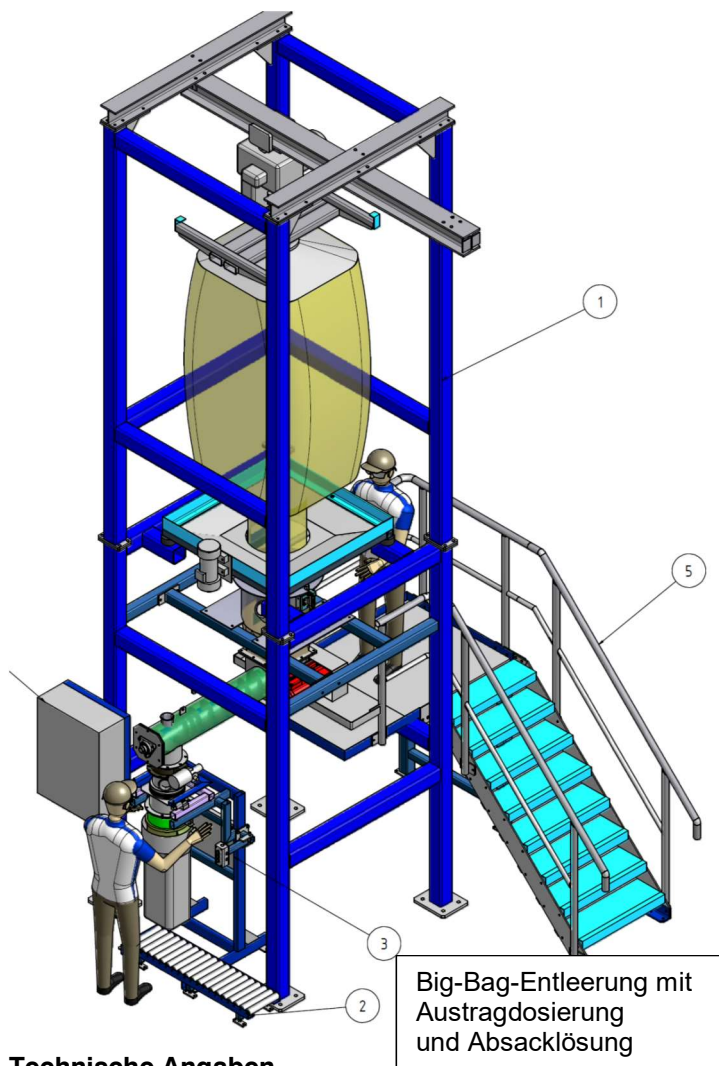

Big-Bag-Entleerung mit Austragsdosierung und Absacklösung



4-fach Walkeinrichtung zur Austragsunterstützung oder Wippe

Technische Angaben

Produkte	pulvrig, mehlig, körnig		
Big-Bag-Maße	Länge	ca.	800 ... 1100 mm
	Breite	ca.	800 ... 1100 mm
	Höhe	ca.	1000 ... 2000 mm
	Schlaufenlänge		200 ... 300 mm

Gravimetrischer Austrags-Dosierung.
 Wägebereich ca. 100 ... 1000 kg

Optionen

Ausführung gemäß ATEX-Richtlinien,
 Elektro- oder Druckluft-Kettenzug,
 Big-Bag-Lasthebekreuz für Gabelstapler oder Kran,
 Austragsverwiegung,
 staubdichter Auslaufanschluss,
 Wippe, Doppelwippe oder Vibrationsboden als Austraghilfe,
 Ausführung der produktberührten Teile in Edelstahl,
 Ausführung für Lebensmittelbereiche
 Einzel- oder Mehrfachanlagen

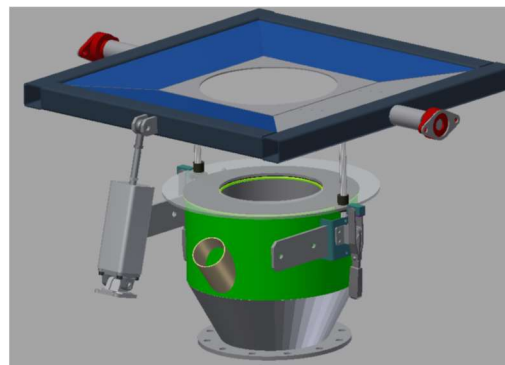

Kontakt:

Oschatzer Waagen GmbH
 Bahnhofstr. 37a
 D-04758 Oschatz

www.Oschatzer-Waagen.de

Tel: +49 (0) 3435-971-600

Fax: +49 (0) 3435-971-601

Mail: info@oschatzer-waagen.com



Big-Bag-Entleerung



Merkmale:

- **Big-Bag-Einbringung mit Kettenzug oder Lasthebekreuz für Stapler.**
- **Verschiedene Entleerhilfen zur Unterstützung des Produktaustrages.**
- **Individuelle Austragdosiereinrichtungen, an das jeweilige Produkt angepasst.**
- **Staubdichte Auslaufanschlüsse.**

09/2021

Kontakt:

Oschatzer Waagen GmbH
Bahnhofstr. 37a
D-04758 Oschatz

www.Oschatzer-Waagen.de

Tel: +49 (0) 3435-971-600

Fax: +49 (0) 3435-971-601

Mail: info@oschatzer-waagen.com

Einsatzgebiete

In Bereichen, in denen lose Schüttgüter aus Großverpackungen in Prozesse eingebracht oder in kleinere Gebinde umgepackt werden sollen. Die unterschiedlichen Fließ- und Fördereigenschaften der Produkte bestimmen die Auswahl der Entleerhilfe und des Auslaufanschlusses.



Terminal

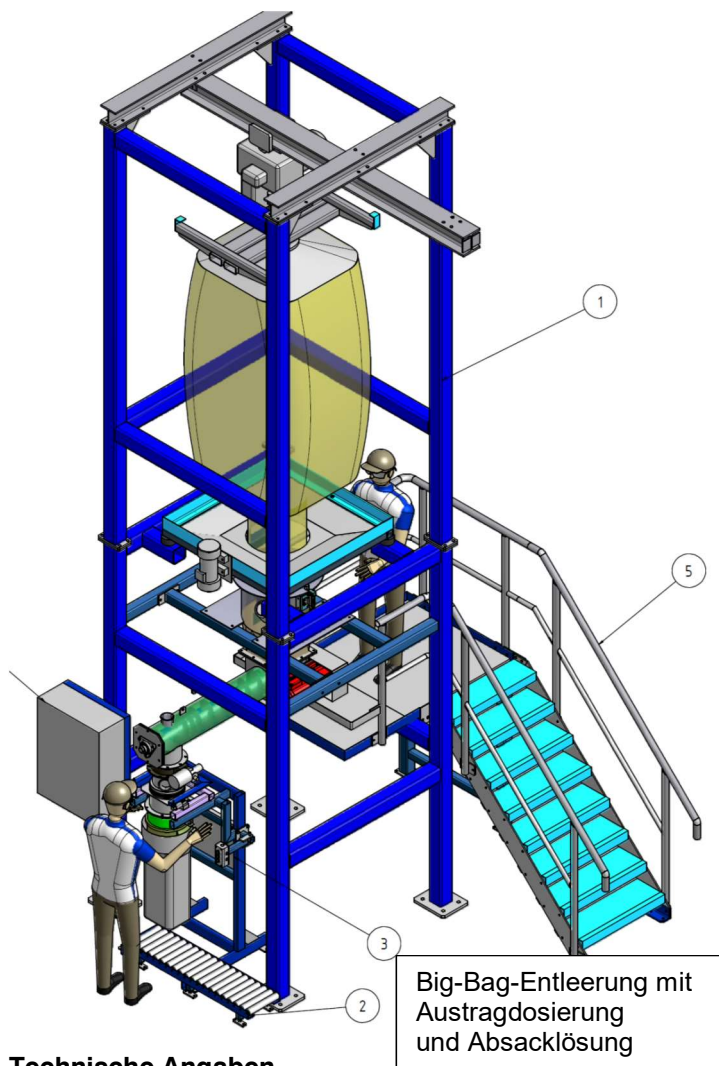

Big-Bag-Entleerung mit Austragsdosierung und Absacklösung



4-fach Walkeinrichtung zur Austragsunterstützung oder Wippe

Technische Angaben

Produkte	pulvrig, mehlig, körnig		
Big-Bag-Maße	Länge	ca.	800 ... 1100 mm
	Breite	ca.	800 ... 1100 mm
	Höhe	ca.	1000 ... 2000 mm
	Schlaufenlänge		200 ... 300 mm

Gravimetrischer Austrags-Dosierung.
 Wägebereich ca. 100 ... 1000 kg

Optionen

Ausführung gemäß ATEX-Richtlinien,
 Elektro- oder Druckluft-Kettenzug,
 Big-Bag-Lasthebekreuz für Gabelstapler oder Kran,
 Austragsverwiegung,
 staubdichter Auslaufanschluss,
 Wippe, Doppelwippe oder Vibrationsboden als Austraghilfe,
 Ausführung der produktberührten Teile in Edelstahl,
 Ausführung für Lebensmittelbereiche
 Einzel- oder Mehrfachanlagen

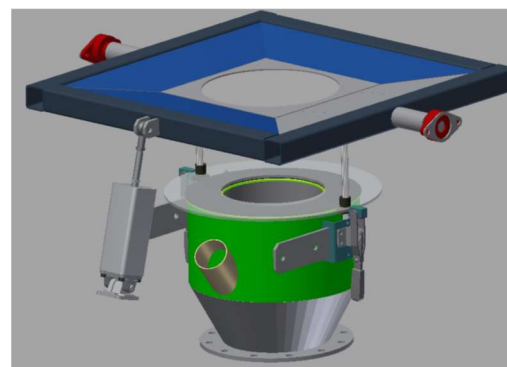

Kontakt:

Oschatzer Waagen GmbH
 Bahnhofstr. 37a
 D-04758 Oschatz

www.Oschatzer-Waagen.de

Tel: +49 (0) 3435-971-600

Fax: +49 (0) 3435-971-601

Mail: info@oschatzer-waagen.com



Big-Bag-Entleerung



Merkmale:

- **Big-Bag-Einbringung mit Kettenzug oder Lasthebekreuz für Stapler.**
- **Verschiedene Entleerhilfen zur Unterstützung des Produktaustrages.**
- **Individuelle Austragdosiereinrichtungen, an das jeweilige Produkt angepasst.**
- **Staubdichte Auslaufanschlüsse.**

09/2021

Kontakt:

Oschatzer Waagen GmbH
Bahnhofstr. 37a
D-04758 Oschatz

www.Oschatzer-Waagen.de

Tel: +49 (0) 3435-971-600

Fax: +49 (0) 3435-971-601

Mail: info@oschatzer-waagen.com

Einsatzgebiete

In Bereichen, in denen lose Schüttgüter aus Großverpackungen in Prozesse eingebracht oder in kleinere Gebinde umgepackt werden sollen. Die unterschiedlichen Fließ- und Fördereigenschaften der Produkte bestimmen die Auswahl der Entleerhilfe und des Auslaufanschlusses.



Terminal

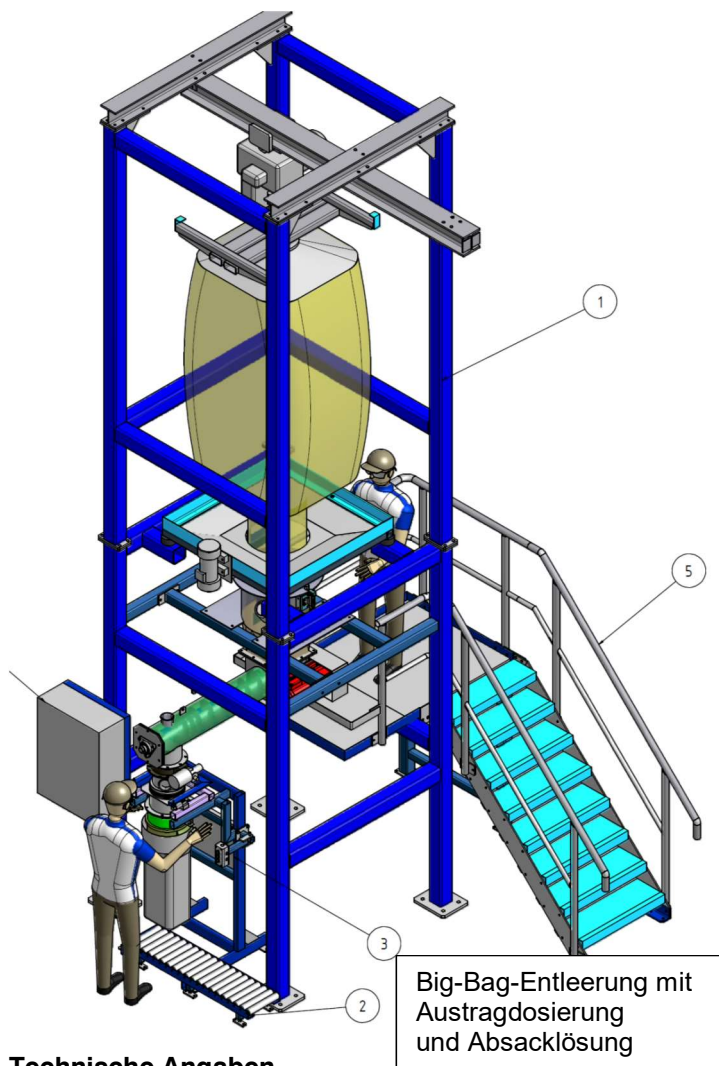

Technische Angaben

Produkte	pulvrig, mehlig, körnig		
Big-Bag-Maße	Länge	ca.	800 ... 1100 mm
	Breite	ca.	800 ... 1100 mm
	Höhe	ca.	1000 ... 2000 mm
	Schlaufenlänge		200 ... 300 mm

Gravimetrischer Austrags-Dosierung.
 Wägebereich ca. 100 ... 1000 kg

Optionen

Ausführung gemäß ATEX-Richtlinien,
 Elektro- oder Druckluft-Kettenzug,
 Big-Bag-Lasthebekreuz für Gabelstapler oder Kran,
 Austragsverwiegung,
 staubdichter Auslaufanschluss,
 Wippe, Doppelwippe oder Vibrationsboden als Austraghilfe,
 Ausführung der produktberührten Teile in Edelstahl,
 Ausführung für Lebensmittelbereiche
 Einzel- oder Mehrfachanlagen

Kontakt:

Oschatzer Waagen GmbH
 Bahnhofstr. 37a
 D-04758 Oschatz



4-fach Walkeinrichtung zur Austragsunterstützung oder Wippe

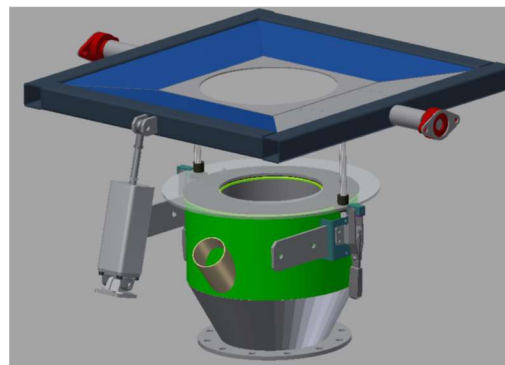

www.Oschatzer-Waagen.de

Tel: +49 (0) 3435-971-600

Fax: +49 (0) 3435-971-601

Mail: info@oschatzer-waagen.com



Big-Bag-Entleerung



Merkmale:

- **Big-Bag-Einbringung mit Kettenzug oder Lasthebekreuz für Stapler.**
- **Verschiedene Entleerhilfen zur Unterstützung des Produktaustrages.**
- **Individuelle Austragdosiereinrichtungen, an das jeweilige Produkt angepasst.**
- **Staubdichte Auslaufanschlüsse.**

09/2021

Kontakt:

Oschatzer Waagen GmbH
Bahnhofstr. 37a
D-04758 Oschatz

www.Oschatzer-Waagen.de

Tel: +49 (0) 3435-971-600

Fax: +49 (0) 3435-971-601

Mail: info@oschatzer-waagen.com

Einsatzgebiete

In Bereichen, in denen lose Schüttgüter aus Großverpackungen in Prozesse eingebracht oder in kleinere Gebinde umgepackt werden sollen. Die unterschiedlichen Fließ- und Fördereigenschaften der Produkte bestimmen die Auswahl der Entleerhilfe und des Auslaufanschlusses.



Terminal

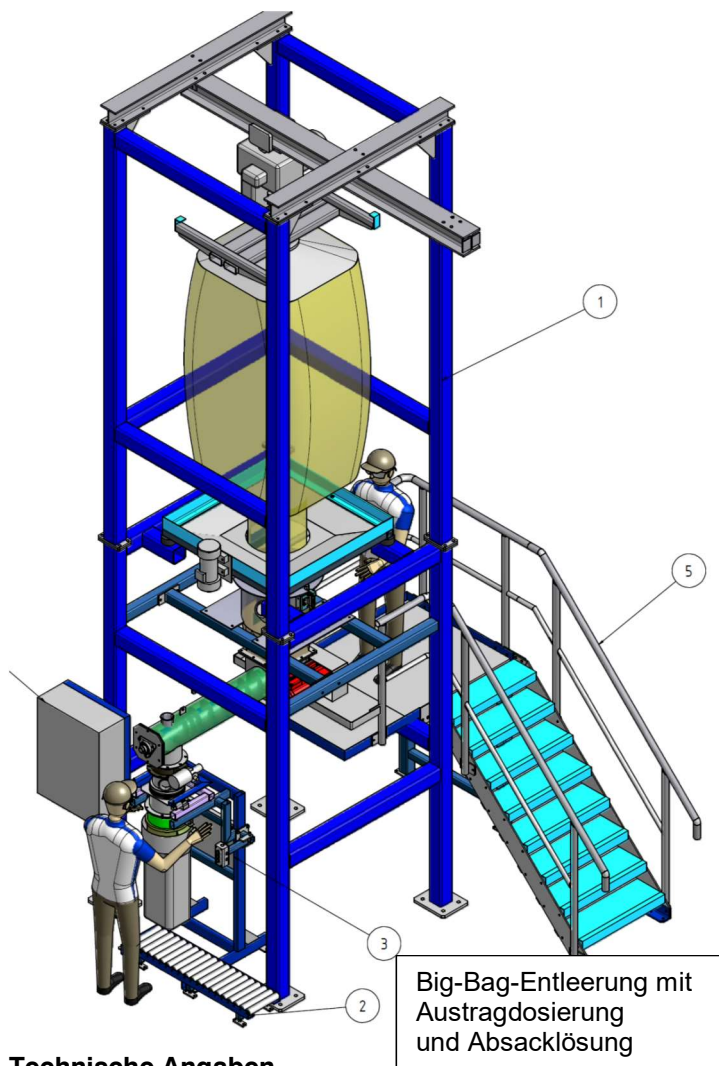

Big-Bag-Entleerung mit Austragsdosierung und Absacklösung

Technische Angaben

Produkte	pulvrig, mehlig, körnig		
Big-Bag-Maße	Länge	ca.	800 ... 1100 mm
	Breite	ca.	800 ... 1100 mm
	Höhe	ca.	1000 ... 2000 mm
	Schlaufenlänge		200 ... 300 mm

Gravimetrischer Austrags-Dosierung.
 Wägebereich ca. 100 ... 1000 kg

Optionen

Ausführung gemäß ATEX-Richtlinien,
 Elektro- oder Druckluft-Kettenzug,
 Big-Bag-Lasthebekreuz für Gabelstapler oder Kran,
 Austragsverwiegung,
 staubdichter Auslaufanschluss,
 Wippe, Doppelwippe oder Vibrationsboden als Austraghilfe,
 Ausführung der produktberührten Teile in Edelstahl,
 Ausführung für Lebensmittelbereiche
 Einzel- oder Mehrfachanlagen

Kontakt:

Oschatzer Waagen GmbH
 Bahnhofstr. 37a
 D-04758 Oschatz



4-fach Walkeinrichtung zur Austragsunterstützung oder Wippe

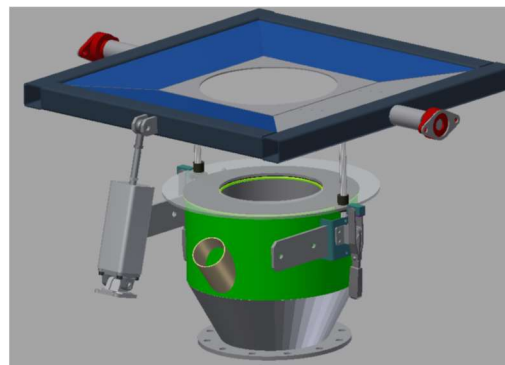

www.Oschatzer-Waagen.de

Tel: +49 (0) 3435-971-600

Fax: +49 (0) 3435-971-601

Mail: info@oschatzer-waagen.com



Big-Bag-Entleerung



Merkmale:

- **Big-Bag-Einbringung mit Kettenzug oder Lasthebekreuz für Stapler.**
- **Verschiedene Entleerhilfen zur Unterstützung des Produktaustrages.**
- **Individuelle Austragdosiereinrichtungen, an das jeweilige Produkt angepasst.**
- **Staubdichte Auslaufanschlüsse.**

09/2021

Kontakt:

Oschatzer Waagen GmbH
Bahnhofstr. 37a
D-04758 Oschatz

www.Oschatzer-Waagen.de

Tel: +49 (0) 3435-971-600

Fax: +49 (0) 3435-971-601

Mail: info@oschatzer-waagen.com

Einsatzgebiete

In Bereichen, in denen lose Schüttgüter aus Großverpackungen in Prozesse eingebracht oder in kleinere Gebinde umgepackt werden sollen. Die unterschiedlichen Fließ- und Fördereigenschaften der Produkte bestimmen die Auswahl der Entleerhilfe und des Auslaufanschlusses.



Terminal

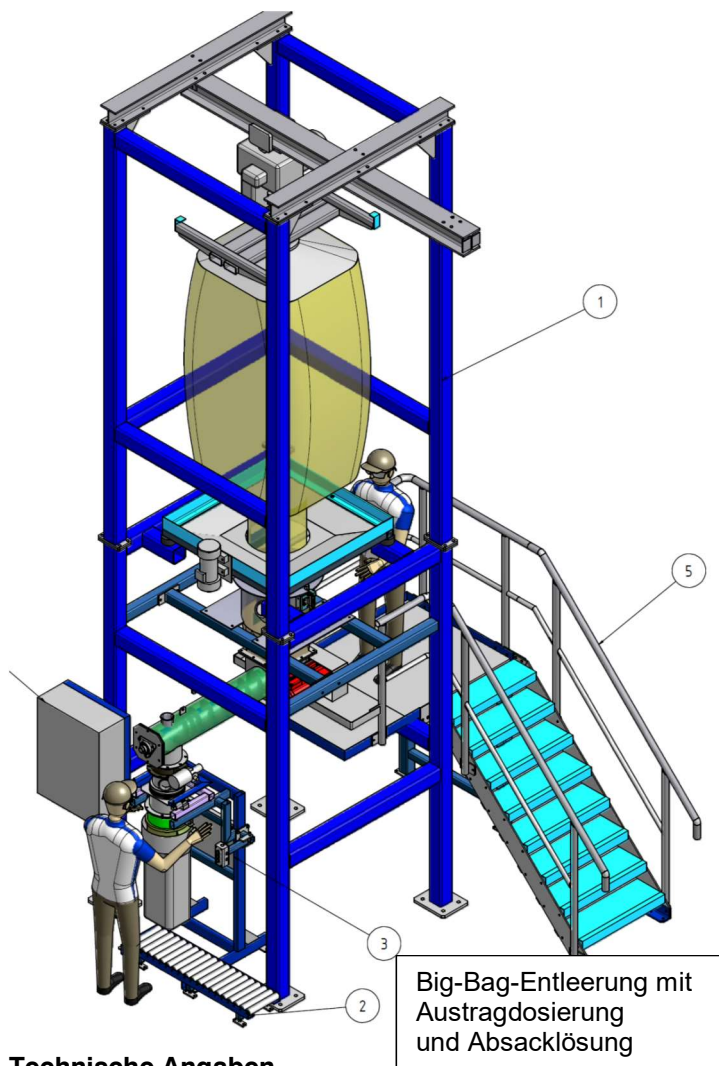

Big-Bag-Entleerung mit Austragsdosierung und Absacklösung



4-fach Walkeinrichtung zur Austragsunterstützung oder Wippe

Technische Angaben

Produkte	pulvrig, mehlig, körnig		
Big-Bag-Maße	Länge	ca.	800 ... 1100 mm
	Breite	ca.	800 ... 1100 mm
	Höhe	ca.	1000 ... 2000 mm
	Schlaufenlänge		200 ... 300 mm

Gravimetrischer Austrags-Dosierung.
 Wägebereich ca. 100 ... 1000 kg

Optionen

Ausführung gemäß ATEX-Richtlinien,
 Elektro- oder Druckluft-Kettenzug,
 Big-Bag-Lasthebekreuz für Gabelstapler oder Kran,
 Austragsverwiegung,
 staubdichter Auslaufanschluss,
 Wippe, Doppelwippe oder Vibrationsboden als Austraghilfe,
 Ausführung der produktberührten Teile in Edelstahl,
 Ausführung für Lebensmittelbereiche
 Einzel- oder Mehrfachanlagen

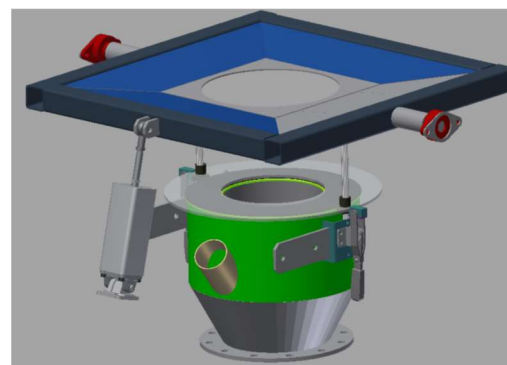

Kontakt:

Oschatzer Waagen GmbH
 Bahnhofstr. 37a
 D-04758 Oschatz

www.Oschatzer-Waagen.de

Tel: +49 (0) 3435-971-600

Fax: +49 (0) 3435-971-601

Mail: info@oschatzer-waagen.com